

本書は車種別の取付方法・取付イラストを掲載しています。

取付手順・注意事項はキャリア本体の取扱説明書を必ずご確認ください。

注意事項を守らないと、ケガを負ったり、製品・車両・積載物が損傷するおそれがあります。

取り付ける車種の「車種別取付方法」がない場合は弊社ホームページ

(<http://www.innoracks.com/jp/>)の適合情報から、該当車種の取付フックをご覧ください。

または、サービスセンターへお問い合わせください。

注意 ベースステーのボルト・ナットにグリス等の油類は絶対につけないでください。締めすぎにより、車両やフックが変形する場合があります。

部品内容

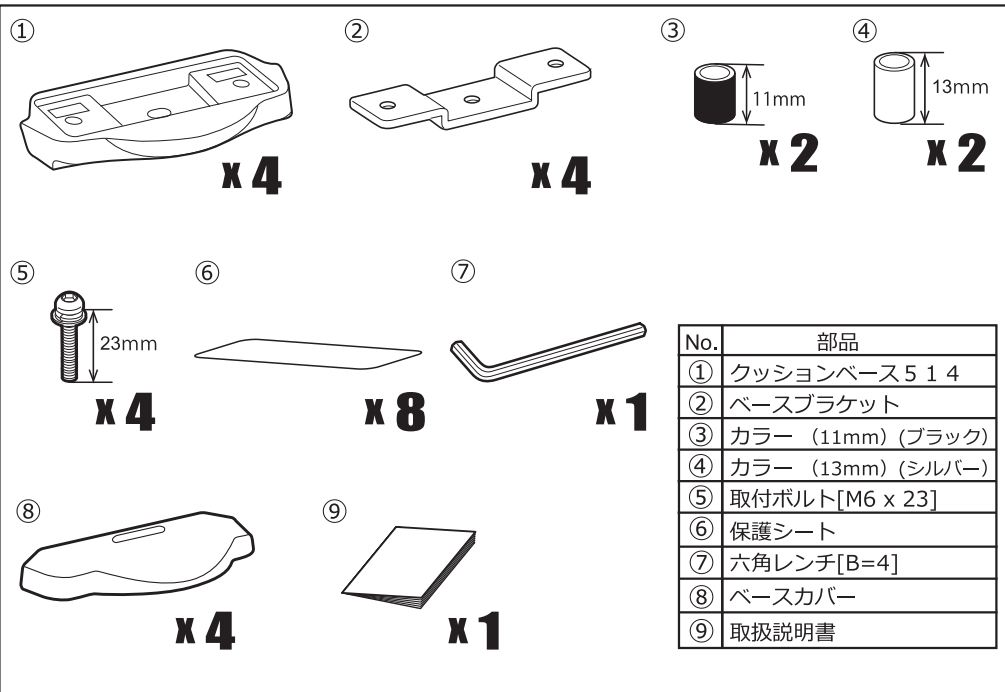

お問い合わせ先

商品についてのお問い合わせは、下記のサービスセンターへお問い合わせください。

なお、誤った取り付けや使用、改造しての使用、台風等の天災による事故などの責任は一切負いかねます。

株式会社 **カーメイト**

〒171-0051 東京都豊島区長崎 5-33-11

お問い合わせ ▶ カーメイトWebサイト【お客様サポート】



2022年7月現在

メーカー名	車種名	タイプ	年式	最大積載量	
MAZDA マツダ	C X-5		'12.02 - '17.02 H24.2 - H29.2	50 kg 積載物+アタッチメント	60 kg 積載物+ルーフボックス

車両の準備

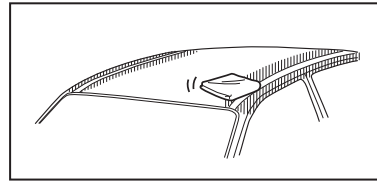

車両取付部の清掃

水で薄めた中性洗剤で、ルーフやモールの汚れ・油分をよく拭取り乾燥させてください。

※図中斜線部の範囲

参考

汚れの拭取りには、シンナーやベンジン等の有機溶剤は、絶対に使用しないでください。

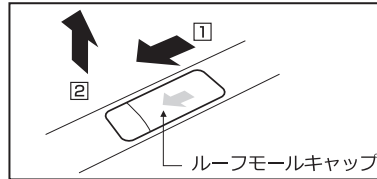

車両のルーフモールキャップの取り外し

ルーフモールキャップを矢印方向①にスライドさせ、矢印方向②に持ち上げて外してください。

参考

外したルーフモールキャップはキャリアを外した際に再使用しますので、大切に保管してください。

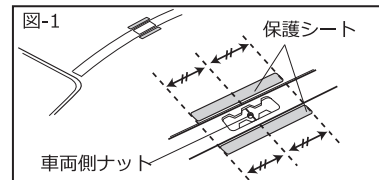

保護シートの貼付け

保護シートをルーフモールキャリア部ルーフ面に貼付けてください。保護シートは図のように、車両側ナットが保護シートの中心部になるように(図-1参照)又、保護シートのルーフモール側末端が車両R止まりに位置(図-2参照)するように貼ってください。

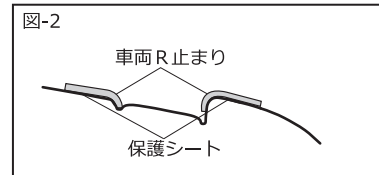

製品の取付方法

キャリア取付位置

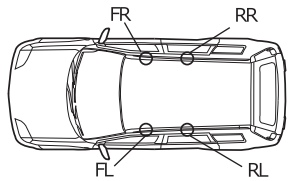

FRONT 前側

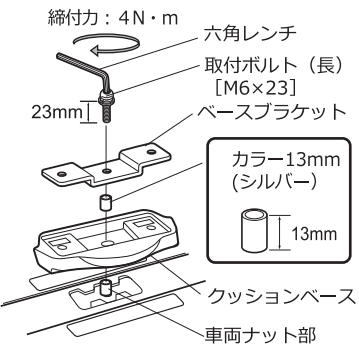

REAR 後側

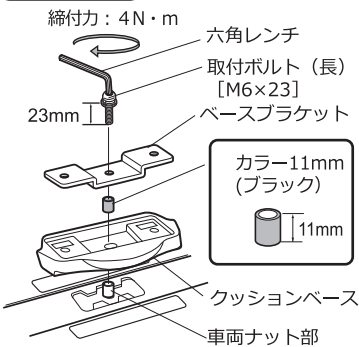

クッションベースの仮置き

クッションベースを車両の4ヶ所のキャリア取付部に載せます。

ベースブラケットの取付け

ベースブラケットをクッションベースの上に置き、クッションベースがルーフモールと平行になるように手で押さえながら、取付ボルト [M6x23] を固くなるまで締付けます。

⚠注意

車両ナット部に取付ボルトをななめに押し込むとネジ山がつぶれる場合がありますので、穴位置をあわせて、まっすぐネジ込んでください。

⚠注意

前側と後側でカラーの長さが異なります。
前側：カラー(シルバー) [13mm]
後側：カラー(ブラック) [11mm]

📖参考

ベースブラケットは、全て(4個)同じです。
取付向きに左右の違いはありません。

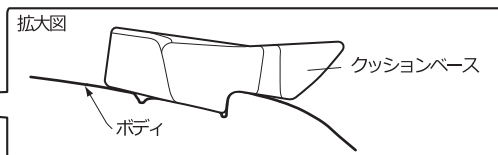
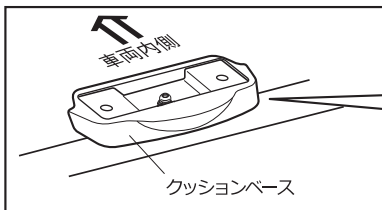

ベースユニットの取付方法

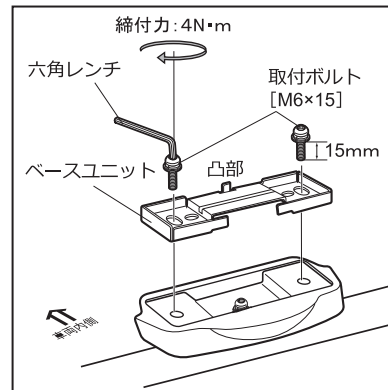

取付けたベースブラケットの上にキャリア本体付属のベースユニットを置き、取付ボルト [M6x15] を交互に固くなるまで締付ける。この時、ベースユニットの向きに注意してください。

📖参考

ベースはキャリアによって異なります。

ベースカバーの取付方法

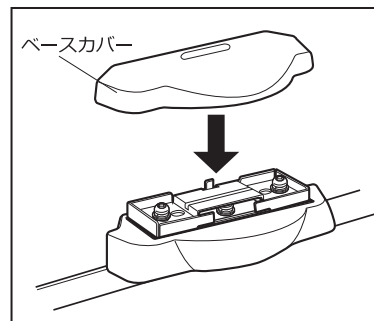

ベースキャリアを取外した際、付属のベースカバーを取付けてください。

TR 取付フック追加取扱説明書

エアロベースステー XS300 のカバー取付けの際、クッションベースに当たるのでイラストのように取付けてください。

1

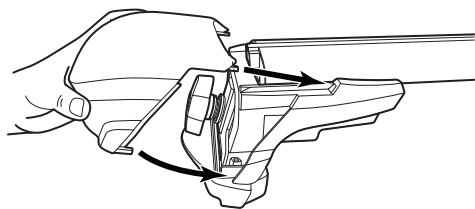

2

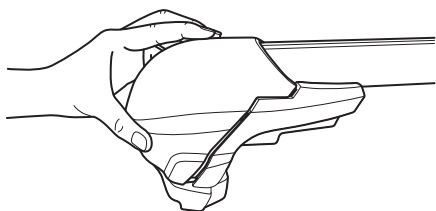

3

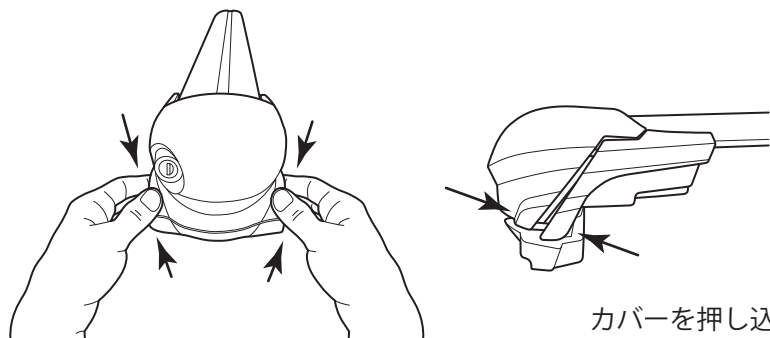

4

